



Aire Acondicionado Split Muro

Manual de Usuario

**Modelo: COOL DESIGN
MESV9ECO-PLUS
MESV12ECO-PLUS
MESV18ECO-PLUS**



Gracias por escoger nuestro producto.
Para un funcionamiento adecuado, por favor lea y conserve este manual cuidadosamente.
En caso que pierda el Manual del Usuario, por favor visite www.anwo.cl

Tabla de Contenidos

Manual de Instalación

0	Precauciones de Seguridad.....	4
1	Especificaciones y Características de la Unidad..	6

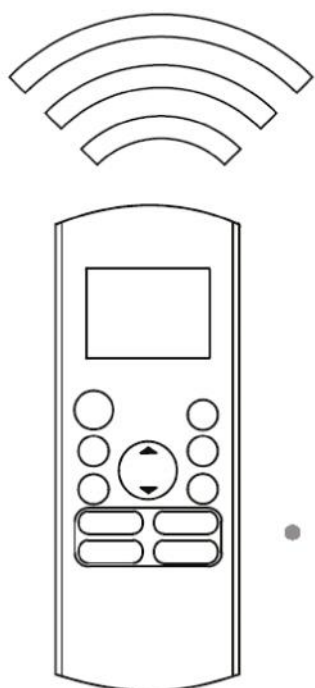

2	Operación Manual (Sin Control Remoto).....	11
---	--	----

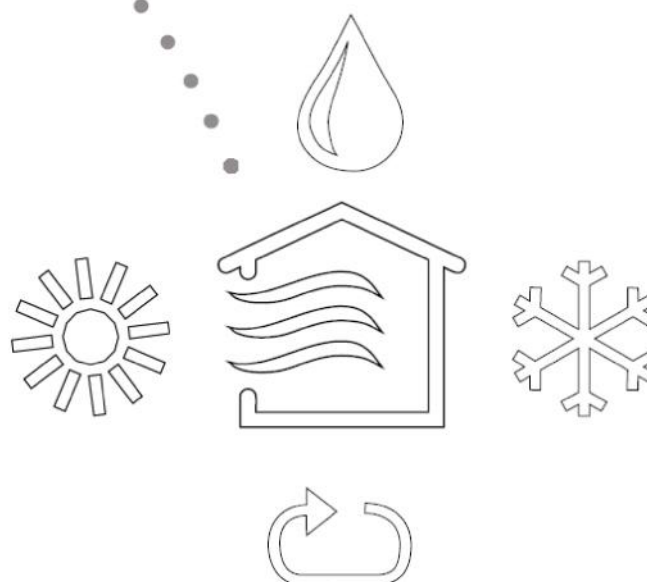

3	Cuidado y Mantenimiento.....	12
4	Solución de Problemas.....	14
5	Directrices Europeas de Eliminación.....	18

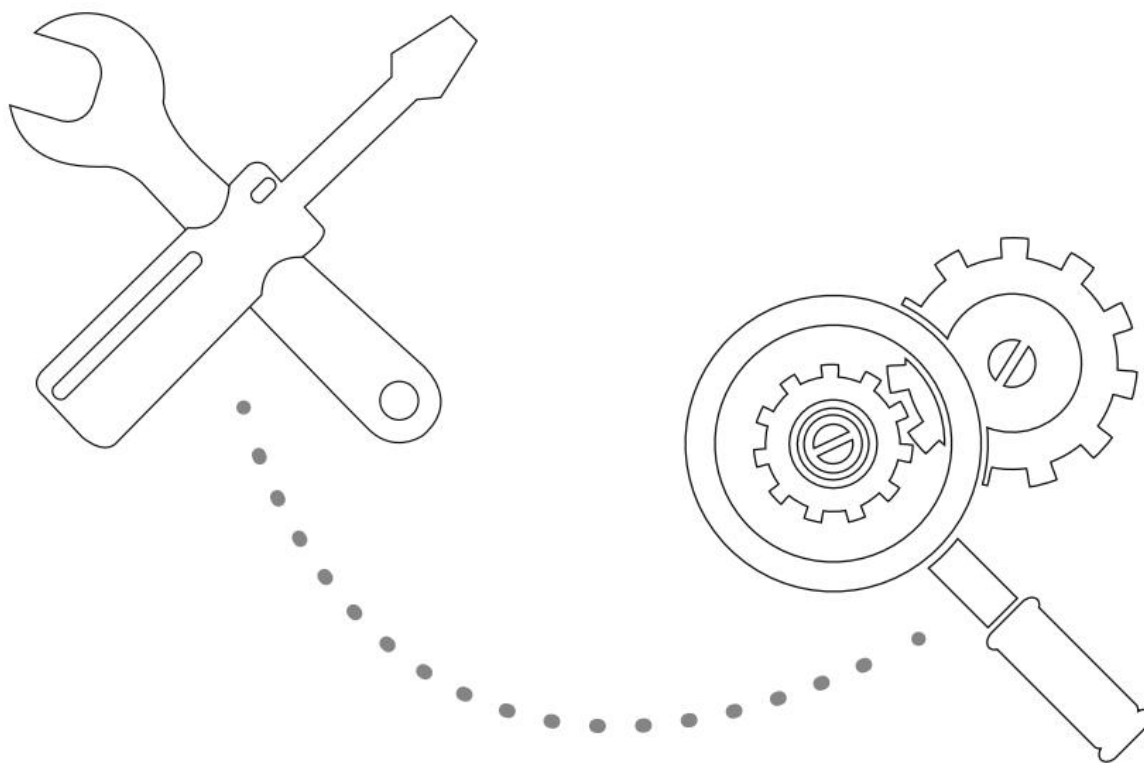

Precauciones de Seguridad

Lea las Precauciones de Seguridad antes realizar la instalación

Una instalación incorrecta por ignorar las instrucciones puede causar graves daños o lesiones. La gravedad de los posibles daños o lesiones está clasificada como una **ADVERTENCIA** o **PRECAUCIÓN** (*WARNING* o *CAUTION*, respectivamente).



WARNING

Este símbolo indica que ignorar las instrucciones puede provocar la muerte o lesiones graves.



CAUTION

Este símbolo indica que ignorar las instrucciones puede provocar lesiones personales moderadas, o daños a su unidad u a otra propiedad.

ADVERTENCIA

Ese aparato puede ser utilizado por niños de 8 años de edad o superior y por personas con capacidades físicas, sensoriales o mentales reducidas o con falta de experiencia y conocimiento siempre y cuando se les supervise o instruya respecto al uso del aparato de una manera segura y comprendan los peligros involucrados. Los niños no deben jugar con el aparato. La limpieza y mantenimiento del usuario no debe ser realizado por niños sin supervisión.

ADVERTENCIAS DE LA INSTALACIÓN

- Solicite a un distribuidor autorizado que instale esta unidad de aire acondicionado. Una instalación incorrecta puede provocar fugas de agua, descargas eléctricas o incendios.
- Todas las reparaciones, mantenimiento y reubicación de esta unidad debe ser realizada por técnicos de servicio autorizados. Una reparación inadecuada puede dar lugar a lesiones graves o fallas en el producto.

ADVERTENCIAS PARA EL USO DEL PRODUCTO

- Si ocurre una situación anormal (como olor a quemado), apague inmediatamente la unidad y desconecte el cable de alimentación. Llame a su distribuidor para obtener instrucciones para evitar descargas eléctricas, incendios o lesiones.
- **NO** inserte sus dedos, varillas u otros objetos en la entrada y salida de aire. Esto puede provocar lesiones, ya que el ventilador puede girar a altas velocidades.
- **NO** utilice aerosoles inflamables tales como aerosoles para el cabello, laca o pintura cerca de la unidad. Esto puede provocar un incendio o combustión.
- **NO** opere la unidad de aire acondicionado en lugares cerca o alrededor de gases combustibles. El gas emitido puede acumularse alrededor de la unidad y provocar una explosión.
- **NO** opere la unidad de aire acondicionado en una habitación húmeda (por ejemplo, baños o cuartos de lavandería). Esto puede provocar una descarga eléctrica, lo que deteriora el producto.
- **NO** exponga su cuerpo directamente al aire frío por un periodo de tiempo prolongado.

ADVERTENCIAS ELÉCTRICAS

- Utilice solamente el cable de alimentación especificado. Si el cable de alimentación está dañado, debe ser cambiado por el fabricante o por un agente de servicio certificado.
- Mantenga el enchufe limpio. Retire las acumulaciones de polvo o mugre sobre o alrededor del enchufe. Los enchufes sucios pueden provocar incendios o descargas eléctricas.
- **NO** tire el cable de alimentación para desconectar la unidad. Sujete firmemente el enchufe desde la toma de corriente. Tirar directamente desde el cable puede dañarlo, lo cual puede dar lugar a incendios o descargas eléctricas.
- **NO** utilice un cable de extensión, extienda manualmente el cable de alimentación o conecte otros aparatos a la misma toma de corriente a la que está conectada la unidad de aire acondicionado. Malas conexiones eléctricas, mal aislamiento y un voltaje insuficiente pueden provocar un incendio.

ADVERTENCIAS DE LIMPIEZA Y MANTENIMIENTO

- Apague el dispositivo y desconecte el enchufe antes de limpiar. El incumplimiento de esta indicación puede provocar descargas eléctricas.
- **NO** limpie la unidad de aire acondicionado con cantidades excesivas de agua.
- **NO** limpie la unidad de aire acondicionado con agentes de limpieza combustibles. Estos agentes puede provocar un incendio o la deformación del producto.

PRECAUCIÓN

- Si se utiliza la unidad de aire acondicionado junto con quemadores u otros dispositivos de calefacción, ventile bien la habitación para evitar la falta de oxígeno.
- Apague la unidad de aire acondicionado y desconecte la unidad si no la va a utilizar por un largo periodo de tiempo.
- Apague y desconecte la unidad durante tormentas.
- Asegúrese de la condensación del agua puede ser drenada de la unidad sin problemas.
- **NO** opere la unidad de aire acondicionado con las manos mojadas. Esto puede provocar una descarga eléctrica.
- **NO** utilice el dispositivo para fines que no sean su uso previsto.
- **NO** se monte o coloque objetos sobre la parte superior de la unidad de exterior.
- **NO** permita que la unidad de aire acondicionado opere durante largos periodos de tiempo con las puertas o ventanas abiertas, o con un nivel de humedad muy alto.

Especificaciones y Características de la Unidad

1

Piezas de la Unidad

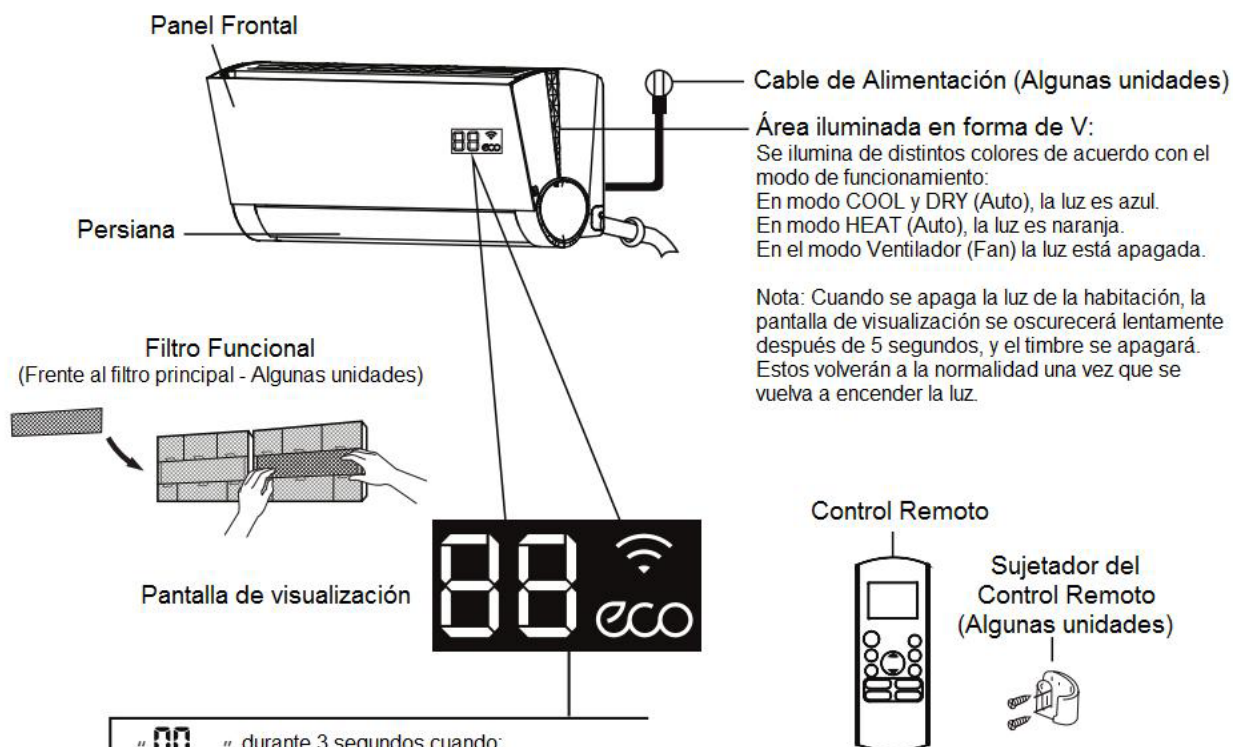

Nota: Cuando se apaga la luz de la habitación, la pantalla de visualización se oscurecerá lentamente después de 5 segundos, y el timbre se apagará. Estos volverán a la normalidad una vez que se vuelva a encender la luz.

- “ **ON** ” durante 3 segundos cuando:
- TIMER ON está establecido
 - Las funciones FRESH, SWING, TURBO o SILENCE están encendidas
- “ **OF** ” durante 3 segundos cuando:
- TIMER OFF está establecido
 - Las funciones FRESH, SWING, TURBO o SILENCE están apagadas
- “ **cF** ” cuando la función de aire anti-frío está encendida.
- “ **dF** ” cuando la unidad está descongelando
- “ **SC** ” cuando la unidad se está auto-limpiando
- “ **FP** ” cuando la protección contra heladas está encendida
- “ **Wi** ” cuando la función de Control Inalámbrico está activada (algunas unidades)
- “ **eco** ” cuando la función ECO está activada (algunas unidades)

Significado de Códigos Visualizados

En el Modo Ventilador (Fan), la unidad indicará la temperatura ambiente.

En otros modos, la unidad indicará su ajuste de temperatura.

NOTA: Este manual no incluye una guía para el uso del control remoto infrarrojo.

Tipo Fixed-Speed

	Modo COOL	Modo HEAT	Modo DRY
Temperatura ambiente	17°C - 32°C (63°F - 90°F)	0°C - 30°C (32°F - 86°F)	10°-32°C (50°-90°F)
Temperatura exterior	18°-43°C (64°-109°F)	-7°-24°C (19°-75°F)	11°-43°C (52°-109°F)
	-7°-43°C (19°-10 9°F) (Para modelos con sistemas de enfriamiento de baja temperatura)		18°-43°C (64°-109°F)
	18°-54°C (64°-12 9°F) (Para modelos tropicales especiales)		18°-54°C (64°-12 9°F) (Para modelos tropicales especiales)

Para optimizar aún más el rendimiento de su unidad, haga lo siguiente:

- Mantenga las puertas y ventanas cerradas.
- Uso de energía limitado mediante el uso de las funciones TIMER ON y TIMER OFF (Temporizador Encendido y Apagado, respectivamente).
- No bloquee las entradas y salidas de aire.
- Inspeccione y limpie periódicamente los filtros de aire.

Para obtener una explicación detallada de cada función, consulte el **Manual del Control Remoto**.

Otras Características

- **Reinicio Automático**

Si la unidad pierde potencia, se reiniciará automáticamente con los ajustes previos una vez que se haya restablecido la alimentación.

- **Anti-Moho (algunas unidades)**

Al apagar la unidad desde el modo COOL, AUTO (COOL), o DRY, la unidad de aire acondicionado continuará funcionando a muy baja potencia para secar el agua condensada y **evitar el crecimiento de moho**.

- **Detección de Luz Inteligente**

Cuando se apaga la luz en la habitación, la pantalla de visualización y el área de la luz en forma de V se oscurecerán lentamente tras 5 segundos y se apagará el timbre. Estos volverán a la normalidad después que se vuelva a encender la luz.

NOTA: Cuando la luz en la habitación es brillante, la pantalla de visualización y área en forma de V permanecerá encendida. Cuando la luz en la habitación es oscura, puede pulsar el botón LED en el control remoto para apagar/encender la pantalla de visualización.

- **Control Inalámbrico (algunas unidades)**

El control inalámbrico le permite controlar su unidad de aire acondicionado mediante el uso de su teléfono celular y conexión inalámbrica. Para el acceso al dispositivo USB, el reemplazo, las operaciones de mantenimiento deben ser realizadas por personal profesional.

- **Memoria del ángulo de la persiana (algunas unidades)**

Al encender su unidad, la persiana automáticamente retomará su último ángulo.

- **Detección de Fuga de Refrigerante (algunas unidades)**

La unidad de interior indicará automáticamente "EC" cuando detecte una fuga de refrigerante.

- **Gestor de Aire Inteligente**

Cuando la unidad se encuentre en modo COOL o AUTO, pulse el botón SWING (oscilación) en el control remoto, esto hará que la unidad sople viento de forma muy agradable y silenciosa, lo que genera una sensación de naturaleza.

Para obtener una explicación detallada de las funciones avanzadas de su unidad (tales como el modo TURBO y sus funciones de auto limpieza), consulte el **Manual del Control Remoto**.

OBSERVACIONES ACERCA DE LAS ILUSTRACIONES

Las ilustraciones en este manual son para fines explicativos. La forma real de su unidad de interior puede ser ligeramente diferente. La forma actual debe prevalecer.

• Establecer el Ángulo del Flujo de Aire

Fijar el ángulo vertical del flujo de aire

Mientras la unidad está encendida, utilice el botón SWING/DIRECT (Oscilación/Dirigir) para establecer la dirección (ángulo vertical) del flujo de aire.

1. Pulse el botón **SWING/DIRECT** una vez más para activar la persiana. Cada vez que pulse el botón, se ajustará la persiana en 6°. Pulse el botón hasta que alcance la dirección deseada.
2. Para hacer que su persiana oscile arriba y debajo de forma continua, pulse y mantenga pulsado el botón **SWING/DIRECT** durante 3 segundos. Púlselo nuevamente para detener la función automática.

Fijar el ángulo horizontal del flujo de aire

El ángulo horizontal del flujo de aire debe establecerse manualmente. Sujete la varilla deflectora (Ver Fig. B) y ajuste manualmente a la dirección preferida. Para algunas unidades, el ángulo horizontal del flujo de aire puede establecerse mediante el control remoto, por favor consulte el **Manual del Control Remoto**.

OBSERVACIONES ACERCA DE LOS ÁNGULOS DE LA PERSIANA

Cuando utilice el modo COOL o DRY (Fresco o Seco, respectivamente), no fije la persiana en un ángulo muy vertical por periodos de tiempo muy largos. Esto puede provocar que el agua se condense en la hoja de la persiana, la que caerá sobre su piso o muebles. (Ver Fig. A)

Cuando utilice el modo COOL o HEAT (Fresco o Cálido, respectivamente) fijar la persiana en un ángulo muy vertical puede reducir el rendimiento de la unidad debido a la restricción del flujo de aire.

No mueva la persiana con la mano. Esto causará que la persiana salga de sincronización. Si esto ocurre, apague la unidad y desconéctela por unos segundos, luego vuelva a encender la unidad. Esto restablecerá la persiana.

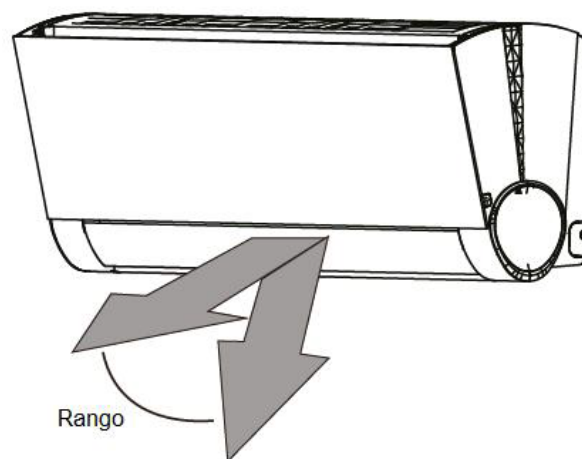

Precaución: No deje la persiana en un ángulo muy vertical por periodos de tiempo muy largos. Esto puede provocar que la condensación de agua gotee sobre sus muebles.

Fig. A

PRECAUCIÓN

No ponga sus dedos en o cerca del soplador o succión de la unidad. El ventilador de alta velocidad dentro de la unidad puede causarle lesiones.

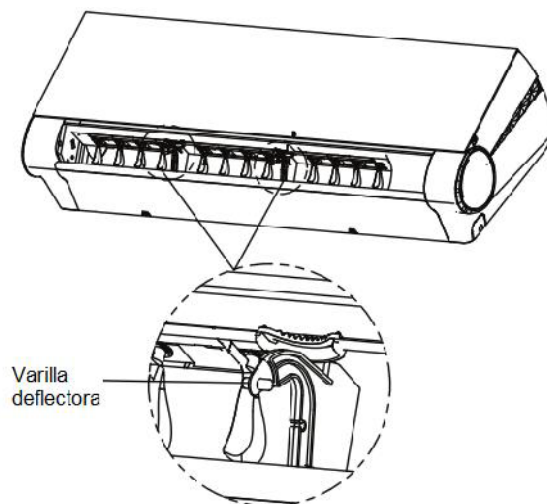

Fig. B

• Funcionamiento de Reposo

La función SLEEP (Reposo) se utiliza para disminuir el uso de energía mientras usted duerme (y no necesita los mismos ajustes de temperatura para mantenerse cómodo). Esta función solo se puede activar mediante el control remoto.

Pulse el botón **SLEEP** cuando esté listo para ir a dormir. Cuando se encuentre en el modo COOL, la unidad aumentará la temperatura en 1°C (2°F) después de 1 hora, y aumentará en 1°C (2°F) adicional después de otra hora. Cuando se encuentre en el modo HEAT, la unidad disminuirá la temperatura en 1°C (2°F) después de 1 hora, y disminuirá en 1°C (2°F) adicional después de otra hora.

Se mantendrá en la nueva temperatura durante 5 horas, luego la unidad se apagará automáticamente.

Nota: La función SLEEP no está disponible en el modo FAN o DRY.

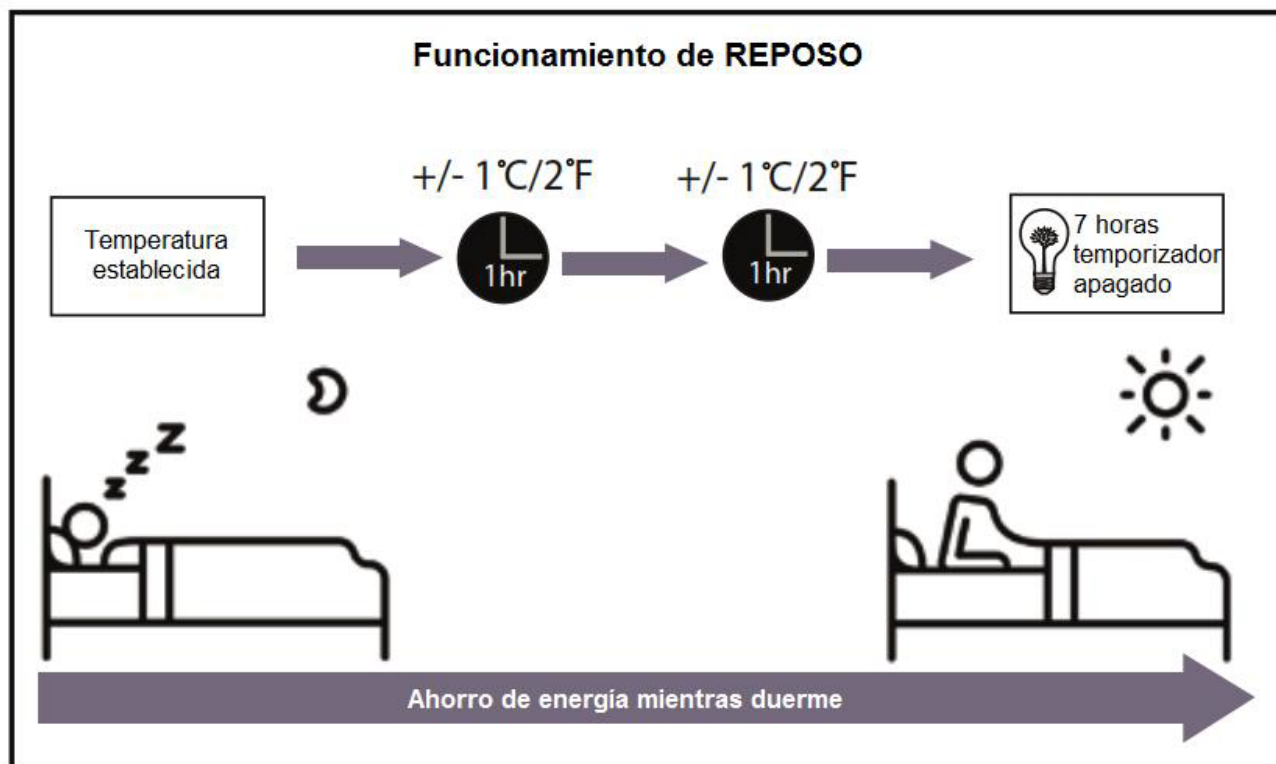

Funcionamiento Manual (Sin Control Remoto)

2

CÓMO OPERAR SU UNIDAD SIN EL CONTROL REMOTO

Cuando su control remoto no funcione, la unidad puede ser operada manualmente con el botón de **MANUAL CONTROL** ubicado en la unidad de interior. Tenga en cuenta que el funcionamiento manual no es una solución a largo plazo, y se recomienda enfáticamente operar la unidad con su control remoto.

ANTES DEL FUNCIONAMIENTO MANUAL

Se debe apagar la unidad antes del funcionamiento manual.

Para operar la unidad manualmente:

1. Pulse el botón en el costado de la unidad de interior para soltar el panel, luego levante el panel frontal, utilice la varilla telescópica automática para sujetar el panel.
2. Ubique el botón **MANUAL CONTROL** al costado derecho de la unidad. Presione el botón empotrado con su dedo o con la punta de un lápiz.
3. Pulse nuevamente el botón **MANUAL CONTROL** para activar el modo **FORCED AUTO** (automático forzado).
4. Pulse nuevamente el botón **MANUAL CONTROL** para activar el modo **FORCED COOLING** (FRESCO FORZADO).
5. Pulse nuevamente el botón **MANUAL CONTROL** para activar el modo **FORCED COOLING** (FRESCO FORZADO).
6. Pulse el botón **MANUAL CONTROL** por tercera vez para apagar la unidad.

PRECAUCIÓN

El botón manual está diseñado para fines de prueba y solo para operaciones de emergencia. Por favor no utilice esta función a menos que el control remoto esté extraviado y sea absolutamente necesario. Para restaurar el funcionamiento normal, utilice el control remoto para activar la unidad.

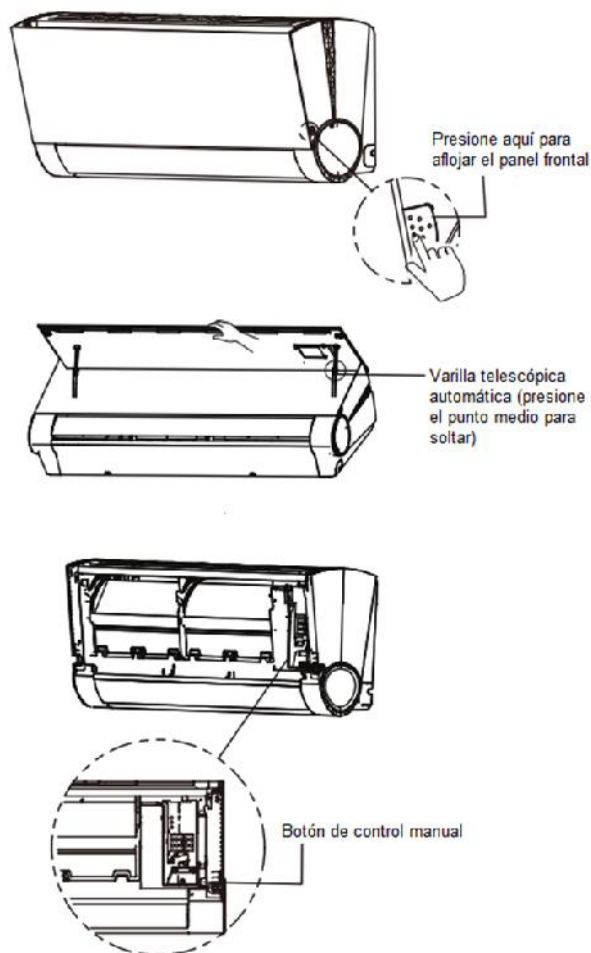

Cuidado y Mantenimiento

3

Limpeza de su Unidad de Interior

ANTES DE LIMPIAR O REALIZAR MANTENIMIENTO

SIEMPRE APAGUE EL SISTEMA DE AIRE ACONDICIONADO Y DESCONECTE LA ALIMENTACIÓN ANTES DE LIMPIAR O REALIZAR MANTENIMIENTO.

PRECAUCIÓN

Utilice solamente un paño suave y seco para limpiar la unidad. Si la unidad está especialmente sucia, puede utilizar un paño empapado en agua tibia para limpiar la unidad.

- **NO** utilice productos químicos o paños tratados químicamente para limpiar la unidad.
- **NO** utilice benceno, diluyente de pintura, polvo para pulido u otros disolventes para limpiar la unidad. Estos pueden hacer que la superficie plástica se agriete o deforme.
- **NO** utilice agua caliente a más de 40°C (104°F) para limpiar el panel frontal. Esto puede deformar o descolorar el panel frontal.

Limpeza de su Filtro de Aire

Una unidad de aire acondicionado obstruido puede reducir la eficiencia de refrigeración de su unidad, y también puede ser malo para su salud. Asegúrese de limpiar el filtro una vez cada dos semanas.

1. Pulse el botón en ambos costados de la unidad de interior para soltar el panel, luego levante el panel frontal, utilice la barra de suspensión para apoyar el panel.
2. Apriete la lengüeta en el extremo del filtro, levántela, y luego tírela hacia usted.
3. Ahora tire el filtro hacia afuera.
4. Si su filtro tiene un pequeño filtro ambientador de aire, desenganche el filtro más grande. Limpie este filtro ambientador de aire con una aspiradora manual.
5. Limpie el filtro de aire grande con agua tibia con jabón. Asegúrese de utilizar un detergente suave.

6. Enjuague el filtro con agua de la llave, luego agite el exceso de agua.
7. Seque el filtro en un lugar fresco y seco, y evite exponerlo a la luz solar directa.
8. Cuando el filtro esté seco, vuelva a enganchar el filtro ambientador de aire al filtro más grande, luego deslícelo nuevamente a la unidad de interior.
9. Cierre el panel frontal de la unidad.

Nota: Después de limpiar, volver a conectar la alimentación, el panel frontal descansará en su posición.

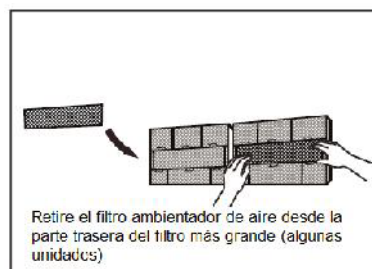
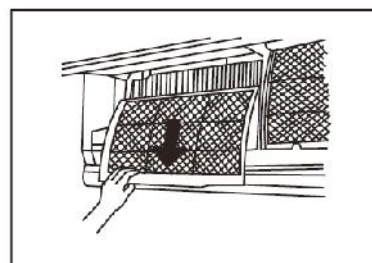
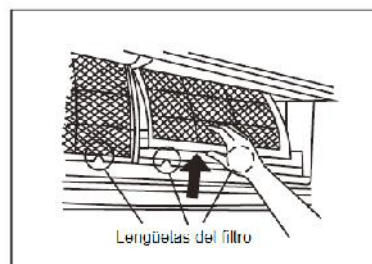

PRECAUCIÓN

No toque el filtro ambientador de aire (plasma) por al menos 10 minutos después de apagar la unidad.

PRECAUCIÓN

- Antes de cambiar el filtro o limpiarlo, apague la unidad y desconecte la fuente de alimentación.
- Cuando retire el filtro, no toque las piezas metálicas en la unidad. Los bordes metálicos afilados pueden provocar cortes.
- No utilice agua para limpiar el interior de la unidad de interior. Esto puede destruir el aislamiento y provocar descargas eléctricas.
- No esponga el filtro a la luz solar directa para secarlo. Esto puede achicar el filtro.

Recordatorios del Filtro de Aire (Opcional)**Recordatorio de la Limpieza del Filtro de aire**

Después de 240 horas de uso, la pantalla de visualización en la unidad de interior indicará "CL" parpadeando. Esto es un recordatorio para limpiar su filtro. Después de 15 segundos, la unidad volverá a la visualización previa.

Para reiniciar el recordatorio, pulse el botón **LED** en su control remoto 4 veces, o pulse el botón **MANUAL CONTROL** 3 veces. Si no reinicia el recordatorio, el indicador "CL" parpadeará nuevamente cuando reinicie la unidad.

Recordatorio de Cambio del Filtro de Aire

Después de 2880 horas de uso, la pantalla de visualización en la unidad de interior indicará "nF" parpadeando. Esto es un recordatorio para cambiar su filtro. Después de 15 segundos, la unidad volverá a la visualización previa.

Para reiniciar el recordatorio, pulse el botón **LED** en su control remoto 4 veces, o pulse el botón **MANUAL CONTROL** 3 veces. Si no reinicia el recordatorio, el indicador "nF" parpadeará nuevamente cuando reinicie la unidad.

PRECAUCIÓN

- Cualquier mantenimiento y limpieza de la unidad de exterior debe ser realizada por un distribuidor autorizado o por el proveedor de servicio licenciado.
- Cualquier reparación debe ser realizada por el distribuidor autorizado o por el proveedor de servicio licenciado.

Mantenimiento – Largos Periodos Sin Utilizar

Si piensa no utilizar su unidad de aire acondicionado durante un largo periodo de tiempo, haga lo siguiente:

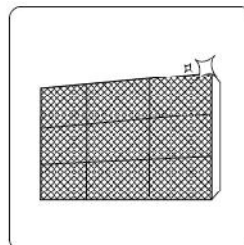

Limpie todos los filtros

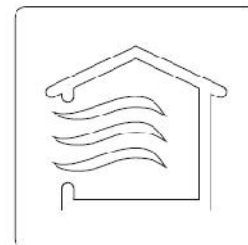

Encienda la función FAN hasta que se seque completamente

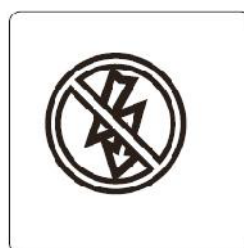

Apague la unidad y desconecte la alimentación

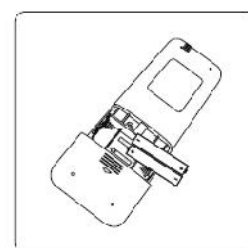

Retire las baterías del control remoto

Mantenimiento – Inspección de pre-temporada

Tras largos periodos sin utilizar, o previo a periodos de uso frecuente, haga lo siguiente:

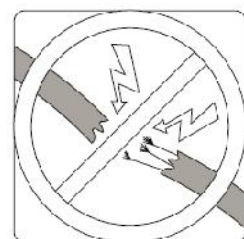

Comprobar que no haya cables dañados

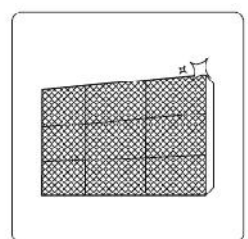

Limpiar todos los filtros



Comprobar que no haya fugas

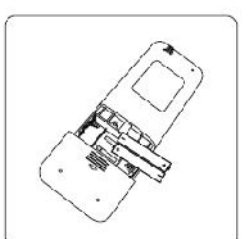

Cambiar las baterías



Asegurarse que nada bloquee las entradas y salidas de aire

Solución de Problemas

4

PRECAUCIONES DE SEGURIDAD

Si ocurre cualquiera de las siguientes condiciones ¡apague inmediatamente la unidad!

- El cable de alimentación está dañado o anormalmente caliente.
- Huele a quemado.
- La unidad emite sonidos fuertes o anormales.
- Se funde un fusible o el disyuntor se desconecta frecuentemente.
- Cae agua u otros objetos dentro o fuera de la unidad.

¡NO INTENTE ARREGLAR ESTOS PROBLEMAS POR SÍ MISMO! CONTACTE A UN PROVEEDOR DE SERVICIO AUTORIZADO INMEDIATAMENTE.

Problemas comunes

Los siguientes problemas no son un malfuncionamiento y en la mayoría de las situaciones no requerirán reparaciones.

Problema	Causas posibles
La unidad no prende cuando se pulsa el botón ON/OFF	La unidad tiene una característica de protección de 3 minutos que evitar que la unidad se sobrecargue. No se puede reiniciar la unidad después de 3 minutos en que se haya apagado.
La unidad cambia de modo COOL/HEAT a FAN.	La unidad puede cambiar su ajuste para evitar que se forme hielo en la unidad. Una vez que la temperatura aumenta, la unidad volverá a funcionar en el modo previamente seleccionado.
	Se ha alcanzado la temperatura de ajuste, momento en el cual la unidad apaga el compresor. La unidad continuará funcionando cuando la temperatura vuelva a fluctuar.
La unidad de interior emite una niebla blanca	En regiones húmedas, una gran diferencia de temperatura entre el aire de la habitación y la unidad de aire acondicionado puede provocar niebla blanca.
La unidad de interior y exterior emiten una niebla blanca	Cuando la unidad se reinicia en el modo HEAT después de la descongelación, se puede emitir una niebla blanca debido a la humedad generada por el proceso de descongelación.
La unidad de interior emite ruidos extraños	Se puede producir un sonido de aire a gran velocidad cuando la persiana restablece su posición.
	Se puede producir un ruido de crujido después de ejecutar el modo HEAT en la unidad debido a la expansión y contracción de las piezas plásticas de la unidad.
La unidad de interior y exterior emiten ruidos extraños	Sonido de silbido bajo durante el funcionamiento: Esto es normal y es causado por el gas refrigerante que fluye a través de las unidades de interior y exterior.
	Sonido de silbido bajo cuando el sistema se inicia, acaba de dejar de funcionar o está descongelando: Este ruido es normal y es causado por el gas refrigerante que se detiene o cambia de dirección.

	Sonido de chirrido: La expansión y contracción normal de las piezas plásticas y metálicas causadas por cambios de temperatura durante el funcionamiento pueden producir ruidos de chirrido.
La unidad de exterior emite ruidos extraños	La unidad emitirá diferentes sonidos según su modo de funcionamiento actual.
Se emite polvo desde la unidad de interior o exterior	La unidad puede acumular polvo durante largos periodos sin utilizarse, el cual se emitirá cuando se encienda la unidad. Esto se puede mitigar cubriendo la unidad durante largos periodos de inactividad.
La unidad emite un olor molesto	La unidad puede absorber olores del ambiente (tales como muebles, cocina, cigarrillos, etc.), los que serán emitidos durante el funcionamiento.
	Los filtros de la unidad se han enmohecido y deben limpiarse.
El ventilador de la unidad de exterior no funciona	Durante el funcionamiento, la velocidad del ventilador es controlada para optimizar el funcionamiento del producto.
Funcionamiento errático, impredecible o la unidad no responde	<p>La interferencia de torres de teléfonos celulares y potenciadores de señales remotas pueden causar el mal funcionamiento de la unidad.</p> <p>En este caso, pruebe lo siguiente:</p> <ul style="list-style-type: none"> • Desconecte la alimentación, luego vuelva a conectarla. • Pulse el botón ON/OFF en el control remoto para reiniciar el funcionamiento.

NOTA: Si el problema persiste, póngase en contacto con un distribuidor local o su centro de servicio más cercano. Proporcíóneles una descripción detallada del mal funcionamiento de la unidad, al igual que el número del modelo.

Solución de Problemas

Cuando ocurran problemas, por favor revise los siguientes puntos antes de contactar una compañía de reparaciones.

Problema	Causas posibles	Solución
Desempeño Deficiente del Enfriamiento	El ajuste de temperatura puede ser superior a la temperatura ambiente de la habitación	Disminuir el ajuste de la temperatura
	El intercambiador de calor en la unidad de interior o exterior está sucio	Limpiar el intercambiador de calor afectado
	El filtro de aire está sucio	Retire el filtro y límpielo de acuerdo a las instrucciones
	La entrada o salida de aire de cualquiera de las dos unidades está bloqueada	Apague la unidad, retire la obstrucción y vuelva a encender
	Las puertas y ventanas están abiertas	Asegúrese de que todas las puertas y ventanas están cerradas mientras opera la unidad
	La luz solar genera calor excesivo	Cierre las ventanas y cortinas durante periodos de alto calor o sol radiante
	Muchas fuentes de calor en la habitación (personas, computadores, equipos electrónicos, etc.)	Reducir la cantidad de fuentes de calor
	Refrigerante bajo debido a una fuga o uso prolongado	Comprobar que no haya fugas, volver a sellar si es necesario y llenar con refrigerante.
La unidad no funciona	La función SILENCE está activada (función opcional)	La función SILENCE puede disminuir el rendimiento del producto al reducir la frecuencia de funcionamiento. Apague la función de SILENCE.
	Falla de potencia	Espere a que se reestablezca la potencia
	La alimentación está apagada	Encienda la alimentación
	El fusible está quemado	Cambie el fusible
	Las baterías del control remoto están agotadas	Cambie las baterías
	Se ha activado la protección de 3 minutos de la unidad	Espere tres minutos tras reiniciar la unidad
Se ha activado el temporizador	Apagar el temporizador	
La unidad se enciende y detiene con frecuencia	Hay mucho o muy poco refrigerante en el sistema	Comprobar que no haya fugas y recargar el sistema con refrigerante
	Gas o humedad incompresible ha	Evacuar y recargar el sistema con

	ingresado al sistema	refrigerante
	El compresor está roto	Cambiar el compresor
	El voltaje es demasiado alto o demasiado bajo	Instalar un manóstato para regular el voltaje
Bajo rendimiento de calefacción	La temperatura exterior es extremadamente baja	Utilice el dispositivo de calefacción auxiliar
	El aire frío entra a través de las puertas y ventanas	Asegúrese de que todas las puertas y ventanas estén cerradas durante el uso
	Bajo nivel de refrigerante debido a una fuga o uso prolongado	Compruebe que no haya fugas, vuelva a sellar si es necesario y recargue refrigerante
Los indicadores luminosos siguen parpadeando	<p>La unidad puede detener su funcionamiento o continuar funcionando con seguridad. Si la luz indicadora continúa parpadeando o aparece un código de error, espere 10 minutos. El problema puede resolverse solo. De no ser así, desconecte la alimentación, luego vuelva a conectar. Encienda la unidad. Si el problema persiste, desconecte la alimentación y contacte a su centro de servicio al cliente más cercano.</p>	
Aparece un código de error en la pantalla de la unidad de interior: E0, E1, E2... P1, P2, P3... F1, F2, F3...		

NOTA: Si su problema persiste tras realizar las comprobaciones y diagnósticos anteriores, apague inmediatamente su unidad y póngase en contacto con un centro de servicio autorizado.

Aviso Especial

La eliminación de este aparato en bosques u otros entornos naturales pone en peligro su salud y es dañino para el medioambiente. Las sustancias peligrosas pueden filtrarse en aguas subterráneas e ingresar en la cadena alimenticia.





ESPECIALISTAS EN CLIMATIZACION